

EGC-TB、EGC-HD-TB 組付けマニュアル (ギヤなし)

対象型番

アクチュエータ	EGC-50-○○○○-TB-KF-0H-GK
取付キット	EAMM-A-L27-L22R20D6
モーター	ARM46AC、AZM46AC

アクチュエータ	EGC-70-○○○○-TB-KF-0H-GK
取付キット	EAMM-A-L38-L36R24D10
モーター	ARM66AC、AZM66AC、ARM69AC、AZM69AC

アクチュエータ	EGC-80-○○○○-TB-KF-0H-GK
取付キット	EAMM-A-L48-L60R37D14
モーター	ARM911AC、AZM911AC

アクチュエータ	EGC-HD-125-○○○○-TB-0H-GK
取付キット	EAMM-A-M43-L60R37D14
モーター	ARM911AC、AZM911AC

1. 取付キット内容の確認

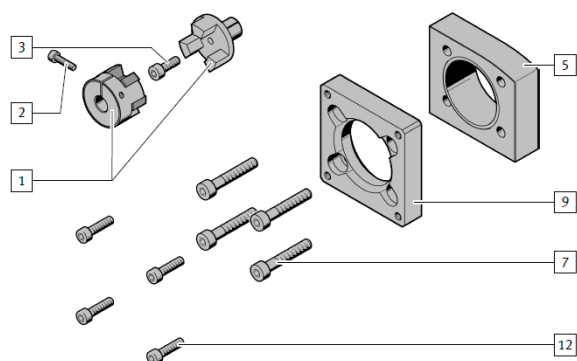

- [1] カップリングハブ (2x)
- [2] ロックねじ (1x)
- [3] ロックねじ (1x)
- [5] カップリングケース(1x)
- [7] ねじ (4x)
- [9] フランジ (1x)
- [12] ねじ (4x)

※取付キットの種類によってイラストの形は異なります。
 ※EAMM-A-M43-L60R37D14 は[5]はありません。
 ※EAMM-A-L27-L22R20D6 は[5]と[9]を組付けるための[10]ねじ (4x) が付きます。

2. 前準備

組付け位置を決める

モーター組み付け位置は下記 4 か所が可能です。
 モーターを組み付ける位置を 1 か所選んでください。

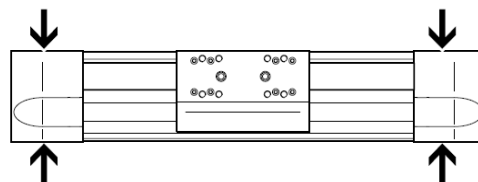

カバーディスクを外す

1. マイナスドライバーをプーリケース[K]上のカバーディスクのくぼみに挿入します。
2. ひねるようにしてこれを外します。

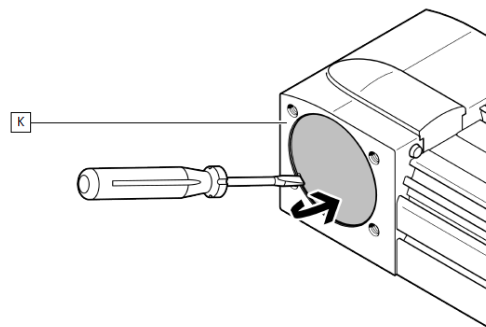

カップリングを分割する

1. カップリングを引き離します。
2. スパイダ[A]をカップリングハブ[1]の片側に配置します。
3. ロックねじ[2]と[3]を緩めます。

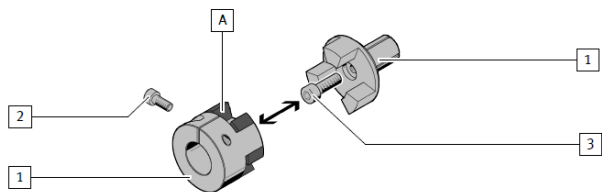

コーンのチェック

コーン[H]をチェックしてください。
コーン[H]はクランプピボット[G]内で緩んでいる状態にしてください。きつく締め付けていると組み付けられません。

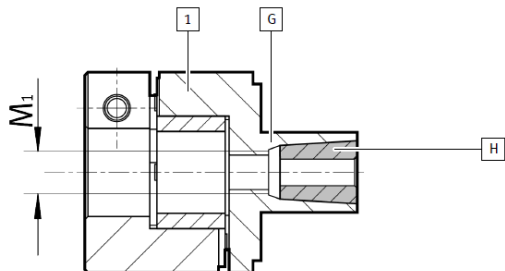

コーンを押し出す

ねじ M1 は緩めるためのものです。
ねじ M1 を回してコーン[H]を押し出します。

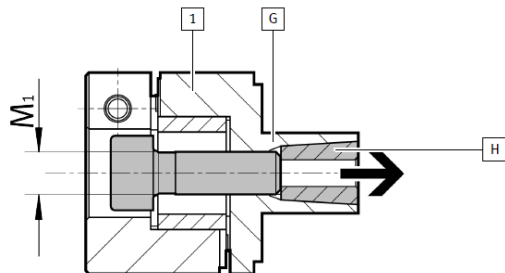

3. 組付け

アクチュエータ側カップリングハブを組み付ける

1. カップリングハブ[1]をプーリの中空穴に止まるまで押し込みます。ロックねじ[3]を締め付けるときにプーリ[D]が回転しないようにしてください。
2. ロックねじ[3]を締め付けて固定します。

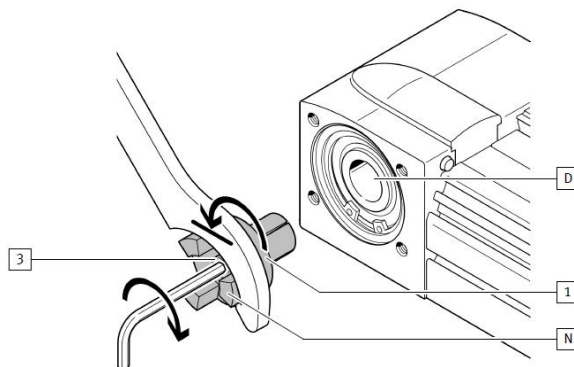

モーター側カップリングハブをモーターシャフトにはめ込む

1. カップリングハブ[1]の穴にモーターのシャフト[C]を押し込みます。

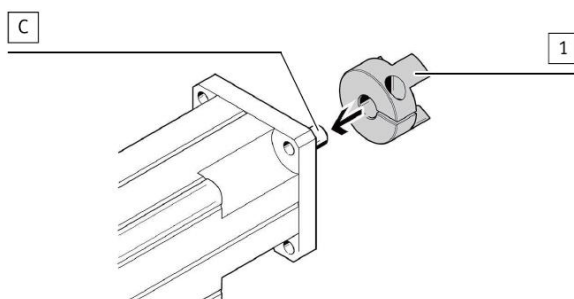

2. カップリングハブからモーターのフランジ面の距離(Y)を確保します。
3. ロックねじ[2]を締め付けて固定します。

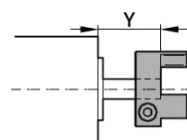
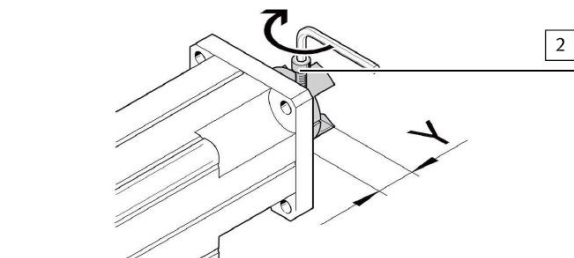

取付キット	Y±0.3[mm]
<EGC-50> EAMM-A-L27-L22R20D6	19.9
<EGC-70> EAMM-A-L38-L36R24D10	23.9
<EGC-80> EAMM-A-L48-L60R37D14	37
<EGC-HD-125> EAMM-A-M43-L60R37D14	36.7

カップリングケースの組み付け

フランジ[9]とカップリングケース[5]をねじ[7]を使ってアクチュエータ[k]に固定します。

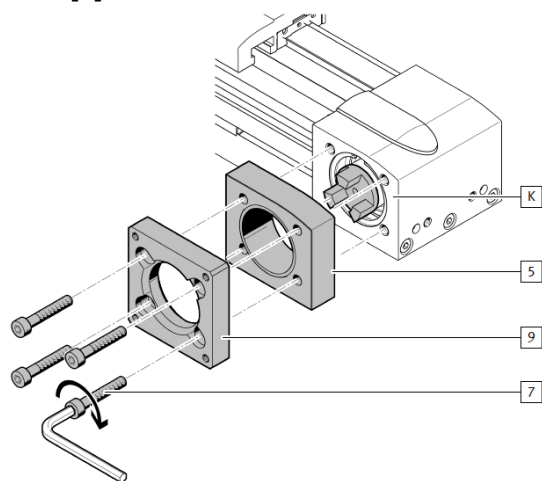

モーターの組み付け

1. カップリングハブ[1]の向きに注意しながらギヤとアクチュエータを組み付けます。フランジ[9]とモーターの間にすき間がないようにします。
2. ねじ[12]を使って固定します。

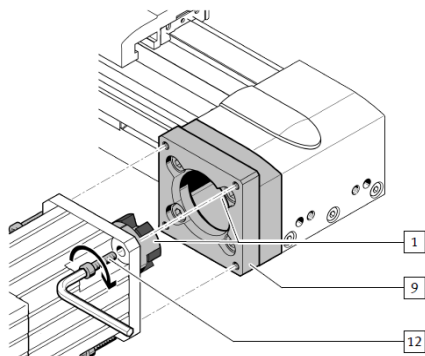

※ねじの締め付けトルクは以下のようになります。

<EGC-50>

EAMM-A-L27-L22R20D6

ねじ番号	ねじ仕様	締め付けトルク [N・m]
[2]	M2x6	0.5
[3]	M3x10	1
[7]	M3x15	1.2
[10]	M4x12	3
[12]	M3x12	1.2

<EGC-70>

EAMM-A-L38-L36R24D10

ねじ番号	ねじ仕様	締め付けトルク [N・m]
[2]	M2x6	0.5
[3]	M4x12	4
[7]	M5x35	6
[12]	M4x15	3

<EGC-80>

EAMM-A-L48-L60R37D14

ねじ番号	ねじ仕様	締め付けトルク [N・m]
[2]	M3x8	1.5
[3]	M5x16	9
[7]	M5x55	6
[12]	M6x20	10

<EGC-HD-125>

EAMM-A-M43-L60R37D14

ねじ番号	ねじ仕様	締め付けトルク [N・m]
[2]	M3x8	1.5
[3]	M5x16	9
[7]	M6x35	10
[12]	M6x20	10

※ねじ M1 の仕様は以下の通りです。

取付キット	ねじ仕様
<EGC-50> EAMM-A-L27-L22R20D6	M4
<EGC-70> EAMM-A-L38-L36R24D10	M5
<EGC-80> EAMM-A-L48-L60R37D14	M8
<EGC-HD-125> EAMM-A-M43-L60R37D14	M8

※本マニュアルはフエスト株式会社の英文マニュアル (8169206) を参照に作られています。