

EGC-HD-TB 組付けマニュアル (ギヤあり)

対象型番

アクチュエータ	EGC-HD-125-○○○○-TB-0H-GK
モータ取付キット	EAMM-A-M43-60H
ギヤ	PG2_060-○○○/NXM640A
モータ	NXM410A

アクチュエータ	EGC-HD-160-○○○○-TB-0H-GK
モータ取付キット	EAMM-A-M48-60H
ギヤ	PG2_060-○○○/NXM640A
モータ	NXM620A、NXM640A、AZXM640AC

アクチュエータ	EGC-HD-220-○○○○-TB-0H-GK
モータ取付キット	EAMM-A-M80-120G
ギヤ	PG2_120-○○○/NXM975A
モータ	NXM975A、AZXM960AC

1. モータ取付キット内容の確認

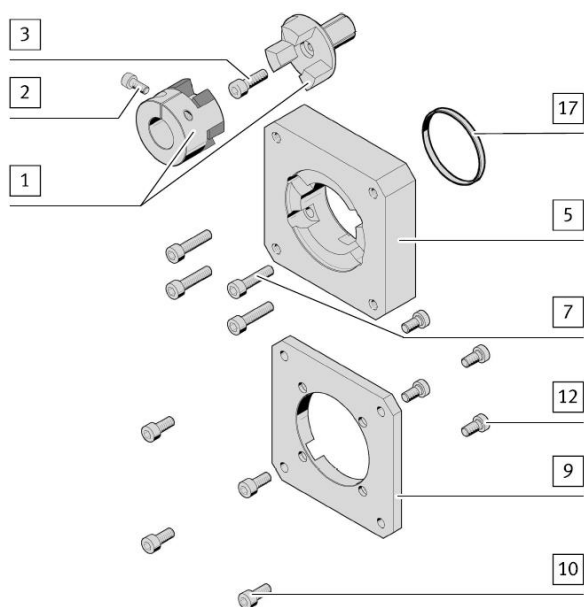

- [1] カップリングハブ (2x)
- [2] ロックねじ (1x)
- [3] ロックねじ (1x)
- [5] カップリングケース(1x)
- [7] ねじ (4x)
- [9] フランジ (1x)
- [10] ねじ (4x)
- [12] ねじ (4x)
- [17] リング(1x)

※モータ取付キットの種類によってイラストの形は異なります。

2. 前準備

組付け位置を決める

モータ組み付け位置は下記 4 か所が可能です。
モータを組み付ける位置を 1 か所選んでください。

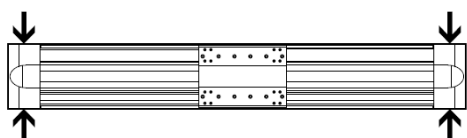

カバーディスクを外す

1. マイナスドライバーをプリーケース[K]上のカバーディスクのくぼみに挿入します。
2. ひねるようにしてこれを外します。

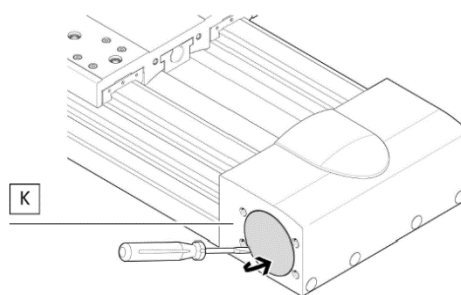

カップリングを分割する

1. カップリングを引き離します。
2. スパイダ[A]をカップリングハブ[1]の片側に配置します。
3. ロックねじ[2]と[3]を緩めます。

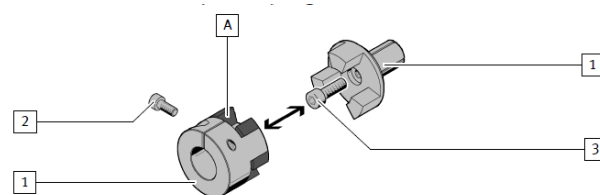

コーンのチェック

コーン[H]をチェックしてください。
コーン[H]はクランプピボット[G]内で緩んでいる状態にしてください。きつく締め付けていると組み付けられません。

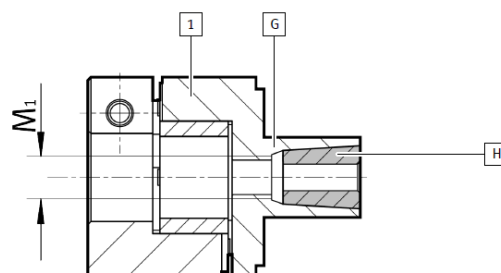

コーンを押し出す

ねじ M1 は緩めるためのものです。
ねじ M1 を回してコーン[H]を押し出します。

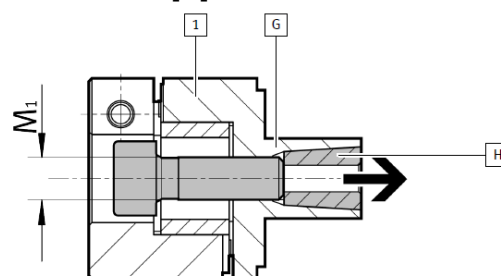

3. 組み付け

アクチュエータ側カップリングハブを組み付ける

1. カップリングハブ[1]をプーリの中空穴に止まるまで押し込みます。ロックねじ[3]を締め付けるときにプーリ[D]が回転しないようにしてください。
2. ロックねじ[3]を締め付けて固定します。

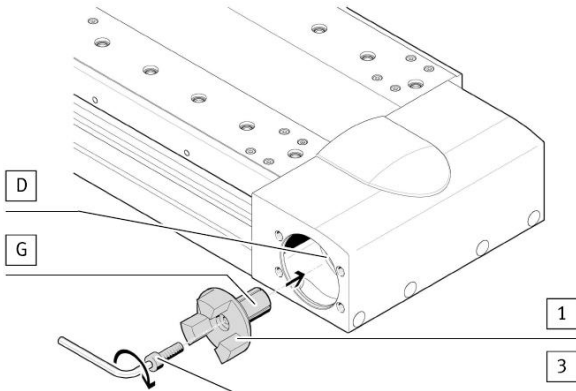

ギヤとカップリングの組み付け

1. カップリングハブ[1]の穴にギヤのシャフト[C]を押し込みます。

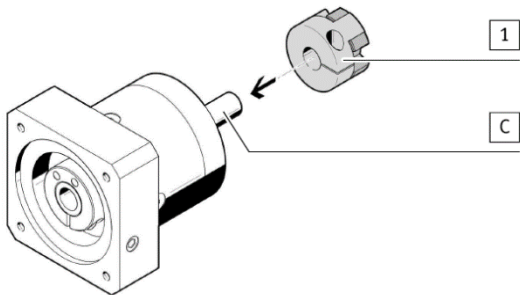

3. カップリングハブからギヤの取付面の距離(Y)を確保します。
4. ロックねじ[2]を締め付けて固定します。

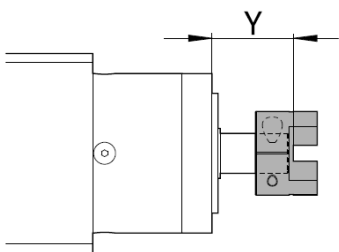
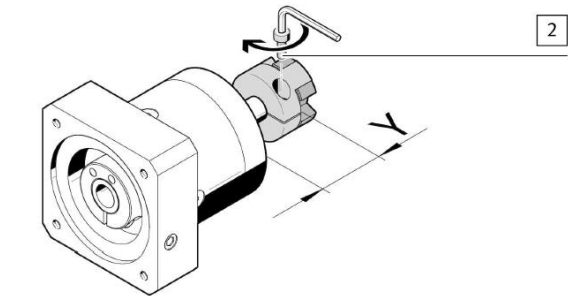

モータ取付キット	Y±0.3[mm]
<EGC-HD-125> EAMM-A-M43-60H	34.8
<EGC-HD-160> EAMM-A-M48-60H	34
<EGC-HD-220> EAMM-A-M80-120G	55

リングの挿入

アクチュエータにリング[17]を挿入します。

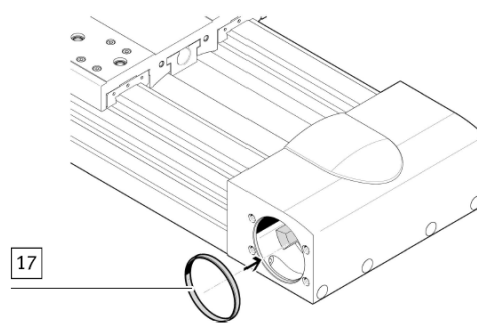

カップリングケースの組み付け

アクチュエータとカップリングケース[5]をねじ[7]を使ってアクチュエータに固定します。

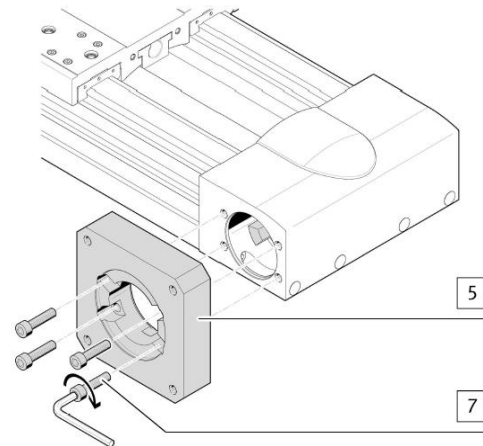

ギヤとフランジの組み付け

1. ギヤにフランジ[9]をねじ[12]を使って固定します。

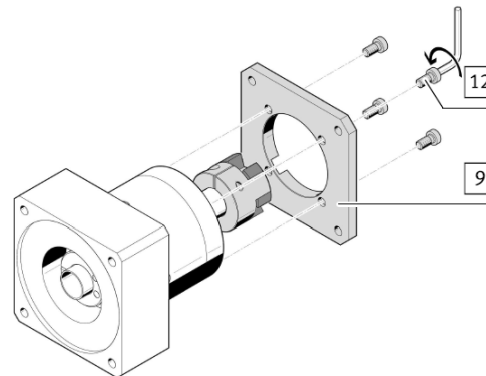

ギヤの組み付け

1. カップリングハブ[1]の向きに注意しながらギヤとアクチュエータを組み付けます。フランジ[9]とカップリングケース[5]の間にすき間がないようにします。
2. ねじ[10]を使って固定します。

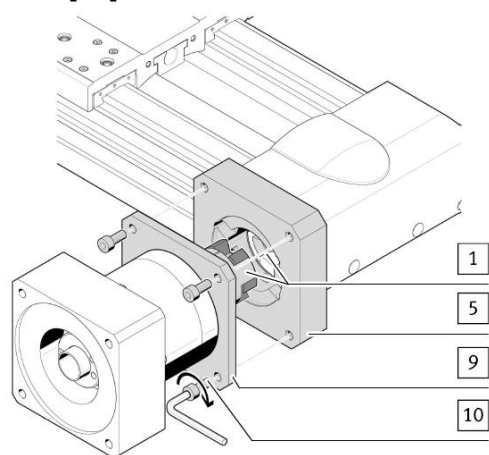

※ねじの締め付けトルクは以下のようになります。

<EGC-HD-125>

EAMM-A-M43-60H

ねじ番号	ねじ仕様	締め付けトルク [N・m]
[2]	M4x12	4
[3]	M5x18	7
[7]	M6x25	10
[10]	M5x10	6
[12]	M4x20	3

<EGC-HD-160>

EAMM-A-M48-60H

ねじ番号	ねじ仕様	締め付けトルク [N・m]
[2]	M5x18	8
[3]	M6x20	8.5
[7]	M6x18	10
[10]	M5x10	6
[12]	M4x20	3

<EGC-HD-220>

EAMM-A-M80-120G

ねじ番号	ねじ仕様	締め付けトルク [N・m]
[2]	M6x20	15
[3]	M8x25	24
[7]	M8x18	18
[10]	M10x20	30
[12]	M8x20	18

※ねじ M1 の仕様は以下の通りです。

取付キット	ねじ仕様
<EGC-HD-125> EAMM-A-M43-60H	M6
<EGC-HD-160> EAMM-A-M48-60H	M8
<EGC-HD-220> EAMM-A-M80-120G	M10

※ギヤとモータの組付けについてはアパックスダイナミクスジャパン株式会社のモータ取付説明書を参照ください。

※本マニュアルはフエスト株式会社の英文マニュアル(8085831)を参照に作られています。