

EGC-BS 組付けマニュアル

対象型番

アクチュエータ	EGC-70-○○○○-BS...
モータ取付キット	EAMM-A-S38-L36R24D14-G2
モータ	NXM620A、NXM620M

アクチュエータ	EGC-70-○○○○-BS...
モータ取付キット	EAMM-A-S38-L36R24D10-G2
モータ	ARM66AC、ARM66MC、AZM66AC、AZM66MC

アクチュエータ	EGC-80-○○○○-BS...
モータ取付キット	EAMM-A-S48-L36R24D14-G2
モータ	NXM640A、NXM640M、AZXM640AC、AZXM640MC

アクチュエータ	EGC-80-○○○○-BS...
モータ取付キット	EAMM-A-S48-L36R24D10-G2
モータ	ARM69AC、ARM69MC、AZM69AC、AZM69MC

1. モータ取付キット内容の確認

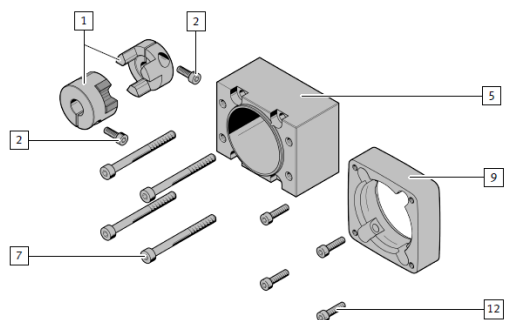

- [1] カップリングハブ (2x)
- [2] ロックねじ (2x)
- [5] カップリングケース(1x)
- [7] ねじ (4x)
- [9] フランジ (1x)
- [12] ねじ (4x)

※モータ取付キットの種類によってイラストの形は異なります。

2. 前準備

カップリングを分割する

1. カップリングを引き離します。
2. スパイダ[A]をカップリングハブ[1]の片側に配置します。
3. ロックねじ[2]を緩めます。

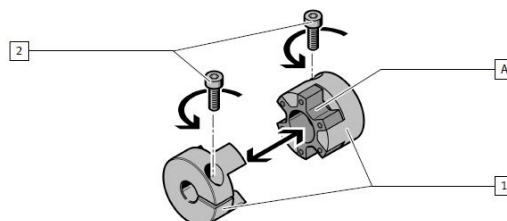

3. 組付け

アクチュエータ側カップリングハブをアクチュエータのシャフトにはめ込む

1. カップリングハブ[1]の穴にアクチュエータのシャフト[B]を押し込みます。

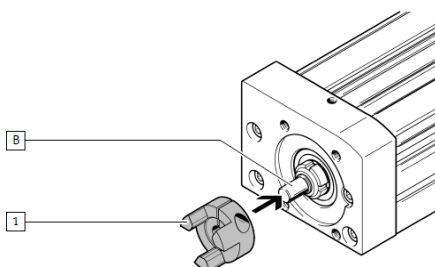

2. カップリングハブからアクチュエータのフランジ面の距離 (X)を確保します。(Xの距離は次ページ参照)
3. ロックねじ[2]を締め付けて固定します。

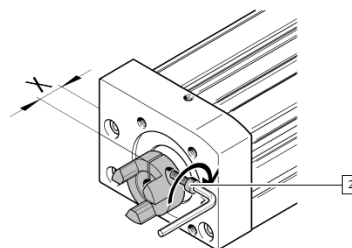

モータ側カップリングハブをモータシャフトにはめ込む

1. カップリングハブ[1]の穴にモータのシャフト[C]を押し込みます。

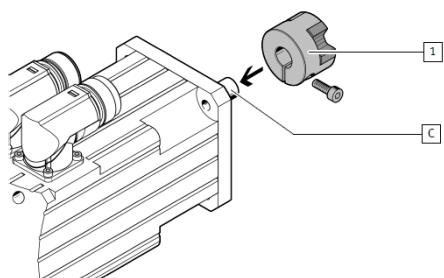

2. カップリングハブからモータのフランジ面の距離(Y)を確保します。
3. ロックねじ[2]を締め付けて固定します。

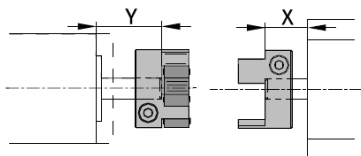
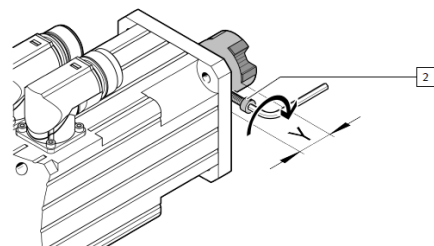

モータ取付キット	Y±0.3 [mm]	X±0.3 [mm]
<EGC-70> EAMM-A-S38-L36R24D14-G2 EAMM-A-S38-L36R24D10-G2	24.3	16.3
<EGC-80> EAMM-A-S48-L36R24D14-G2 EAMM-A-S48-L36R24D10-G2	23.8	15.8

カップリングケースの組み付け

- フランジ[9]とカップリングケース[5]をねじ[7]を使って固定します。

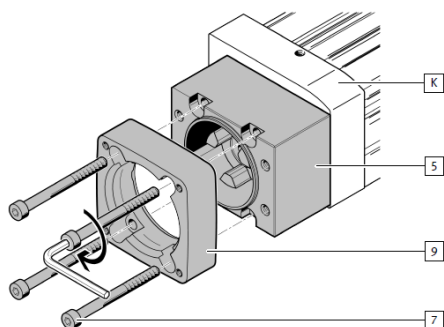

モータの組み付け

1. カップリングハブ[1]の向きに注意しながらモータとアクチュエータを組み付けます。フランジ[9]とモータの間にすき間がないようにします。
2. ねじ[12]を使って固定します。

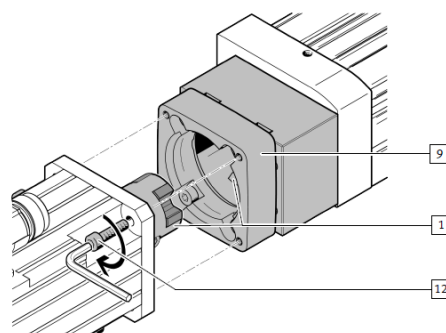

※ねじの締め付けトルクは以下のようになります。

<EGC-70>

EAMM-A-S38-L36R24D14-G2

ねじ番号	ねじ仕様	締め付けトルク [N・m]
[2]	M4x12	4
[7]	M5x55	6
[12]	M4x18	3

EAMM-A-S38-L36R24D10-G2

ねじ番号	ねじ仕様	締め付けトルク [N・m]
[2]	M4x12	4
[7]	M5x50	6
[12]	M4x15	3

<EGC-80>

EAMM-A-S48-L36R24D14-G2

ねじ番号	ねじ仕様	締め付けトルク [N・m]
[2]	M4x12	4
[7]	M5x40	6
[12]	M4x15	3

EAMM-A-S48-L36R24D10-G2

ねじ番号	ねじ仕様	締め付けトルク [N・m]
[2]	M4x12	4
[7]	M5x40	6
[12]	M4x18	3

※本マニュアルはフエスト株式会社の英文マニュアル (8164837) を参照に作られています。